



## **CMAS**

# **INTERNATIONALE REGLER FOR UNDERVANDSRUGBY**

### **Kort beskrivelse af undervandsrugby**

Undervandsrugby er en udfordrende tredimensionel sport, der spilles i og under overfladen af vandet i et svømmebassin, hvor dybden af spilleområdet er minimum 3,5 meter og ikke mere end 5 meter. Undervandsrugby spilles af to hold, som på et hvert givent tidspunkt maksimalt må have 6 spillere i vandet. Hver af disse spillere er iført standard snorkeldykker udstyr, hvilket inkluderer maske, snorkel og finner samt badetøj og hætte i matchende farver; et hold i hvidt og det andet i sort eller mørkeblå. Spillets formål er at få puttet bolden i modstanderens mål. Bolden er tung og vil falde mod bunden når den slippes. Målene er formet som en kurv og placeret i hver deres ende af bassinet.

Undervandsrugby er en kontaktsport. Reglerne er hovedsageligt naturlige, forstået på den måde, at de er baseret på fairplay og almindelig sund fornuft. Med forståelse for præmissen, at man ikke må angribe/flytte en modstander, som ikke har bolden, medmindre man selv er i boldbesiddelse, og en generel forståelse af fairplay, er man i bund og grund klar til at spille.

Der er tre dommere i en kamp. To i vandet, samt en Landdommer. Den mest oplagte grund til, at en sport har regler, er at de beskriver hvordan spillet spilles og hvem der må hvad, mens dommerne sørger for at reglerne overholdes af spillerne. Dommerens vigtigste formål er imidlertid at sørge for folks i og omkring bassinets sikkerhed, hvilket især er vigtigt i en fysisk sport som undervandsrugby. Det er derfor vigtigt, i enhver situation, hvor folk kan komme til skade, at dommeren, skønt i tvivl, stopper spillet og tildeler en straf. Samtidigt er det, for at undgå straffe, vigtigt at spillerne gør deres handlinger klare for dommeren, således at denne ikke misfortolker situationen.

Oversat til Dansk af **Tobias Hansen**

Korrektur af **Michael Andersen**

Samlet af **Søren Neubert**



## **REGLER**

<b>1</b>	<b>Definitioner, spilleområde og udstyr.....</b>	<b>6</b>
1.1	DEFINITIONER .....	6
1.1.1	Kamp: .....	6
1.1.2	Spil: .....	6
1.1.3	Spilletid: .....	6
1.1.4	Normal spilletid:.....	6
1.1.5	Straffekast afgørelse:.....	6
1.1.6	Landdommer: .....	6
1.1.7	Vanddommer: .....	6
1.1.8	Overdommer / Spilleleder:.....	6
1.1.9	Jury: .....	6
1.1.10	Dommerbord: .....	6
1.1.11	Holdleder: .....	6
1.1.12	Holdkaptajn: .....	6
1.1.13	Udskiftningsspiller: .....	7
1.1.14	Reserve: .....	7
1.2	SPILLEOMRÅDE (SE BILAG 1).....	7
1.2.1	Dimensioner: .....	7
1.2.2	Markering af spilleområdet:.....	7
1.2.3	Udskiftningsbanen:.....	7
1.2.4	Udskiftningsområde: .....	7
1.2.5	Udskiftningsbænk: .....	7
1.2.6	Udgangslinie:.....	7
1.2.7	Udvisningsbænk:.....	7
1.2.8	Frikast afstands Zone: .....	8
1.2.9	Midterlinie: .....	8
1.2.10	Centerlinie: .....	8
1.3	MÅL (SE BILAG 2).....	8
1.3.1	Målenes placering: .....	8
1.3.2	Målenes størrelse:.....	8
1.3.3	Beskyttende kant på målet: .....	8
1.4	UNDERVANDS BOLD (SE BILAG 3) .....	8
1.4.1	Boldens synkehastighed:.....	8
1.4.2	Boldens omkreds:.....	8
1.4.3	Boldens udseende:.....	8
1.4.4	Valg af bold: .....	8
1.5	SIGNAL UDSTYR.....	9
1.5.1	Signal udstyr:.....	9
1.5.2	Sikkerhed omkring udstyr:.....	9
1.5.3	Antal af signal udstyr: .....	9
<b>2</b>	<b>Hold Pligter, Holdsammensætning og Udstyr.....</b>	<b>10</b>
2.1	SPILLERE OG HOLDLEDERES ANSVAR .....	10
2.1.1	Det er spillerne og holdledernes ansvar at;.....	10
2.1.2	Det er holdlederens ansvar; .....	10
2.1.3	Holdkaptajnens rettigheder: .....	10
2.1.4	Protest: .....	10
2.2	HOLDSAMMENSÆTNING .....	11
2.2.1	Antal spillere: .....	11
2.2.2	Udskiftningsspillere: .....	11
2.2.3	Reserver: .....	11
2.2.4	Udskiftningsområde: .....	11
2.3	PERSONLIGT UDSTYR.....	12
2.3.1	Udstyr der ikke er i orden: .....	12
2.3.2	Obligatorisk personligt udstyr: .....	12
2.3.3	Forebyggelse af skader:.....	12



2.3.4	Kropsfriktion: .....	13
2.3.5	Greb forbedrende substanser:.....	13
2.3.6	Iltberiget luft:.....	13
2.3.7	Defekt udstyr: .....	13
2.4	<b>HOLD IDENTIFIKATION</b> .....	<b>13</b>
2.4.1	Udstyr ikke i orden:.....	13
2.4.2	Hold farver: .....	14
2.4.3	Badetøj farver: .....	14
2.4.4	Holdkaptajner: .....	14
2.4.5	Håndledsbånd: .....	14
2.4.6	Ekstra personlig beskyttelse:.....	14
<b>3</b>	<b>Dommere og Jury</b> .....	<b>15</b>
3.1	<b>ANTAL, TITLER OG PLIGTER</b> .....	<b>15</b>
3.1.1	Antal dommere;.....	15
3.1.2	Landdommer; .....	15
3.1.3	Vanddommerne; .....	16
3.1.4	Skadet spiller; .....	16
3.1.5	Delvist bevidstløs spiller;.....	16
3.1.6	Bortvisning af en spiller;.....	17
3.1.7	Udskiftning af bold; .....	18
3.1.8	Adskillelse af hold;.....	18
3.1.9	Forlængelse af spilletiden; .....	19
3.1.10	Lyd- og visuelle signaler;.....	19
3.2	<b>OFFICIALS' UDSTYR</b> .....	<b>19</b>
3.2.1	Dommernes udstyr; .....	19
3.2.2	Landdommer; .....	19
3.2.3	Vanddommerne; .....	19
3.2.4	Personlig beskyttelse;.....	19
3.2.5	Video; .....	19
3.2.6	Jury; .....	19
<b>4</b>	<b>Spillet</b> .....	<b>20</b>
4.1	<b>START AF SPIL</b> .....	<b>20</b>
4.1.1	Start af halvleg; .....	20
4.1.2	Start af spil efter scoring;.....	20
4.1.3	Start af spil efter et straffe;.....	20
4.1.4	<b>Team ball</b> ;.....	21
4.1.5	Dommerbold;.....	21
4.2	<b>UDSKIFTNINGER OG SKIFT AF SPILLERE</b> .....	<b>21</b>
4.2.1	Spillerudskiftning under kampen;.....	21
4.2.2	Brug af reserver;.....	22
4.3	<b>SPILLETID</b> .....	<b>22</b>
4.3.1	Kampens dele; .....	22
4.3.2	Ved halvleg;.....	22
4.3.3	Spilstop; .....	22
4.3.4	Spilstop ved slutningen af en halvleg;.....	23
4.3.5	Kampe der behøver en afgørelse; .....	23
4.3.6	Timeout; .....	23
4.3.7	Signalernes rækkefølge; .....	24
4.4	<b>PROCEDURE VED MÅL</b> .....	<b>25</b>
4.4.1	Scoring;.....	25
4.4.2	Resultat i kamp;.....	25
4.4.3	Resultat i turnering;.....	25
4.5	<b>STOP AF SPILLET</b> .....	<b>25</b>
4.5.1	Stop af spillet;.....	25
4.5.2	Kampur; .....	26
4.5.3	Lydsignaler for stop af spillet; .....	26
<b>5</b>	<b>Ulovligt spil</b> .....	<b>27</b>



5.1	ULOVLIGT SPIL .....	27
5.1.1	Usportslig eller provokerende opførsel; .....	28
5.1.2	Unødvendigt hårdt eller voldsomt spil; .....	28
5.1.3	For mange spillere i vandet; .....	29
5.1.4	Fejl ved ud- eller ind-hop i vandet; .....	29
5.1.5	Fejlagtig brug af spillere; .....	29
5.1.6	At fjerne en modstander fra målet; .....	29
5.1.7	Ikke at vende tilbage til start position efter en scoring; .....	30
5.1.8	Ulovligt brug af målet (og bassinkanten); .....	30
5.1.9	At angribe en modstanders udstyr; .....	31
5.1.10	Kvælning; .....	32
5.1.11	Ukorrekt brug af bold; .....	32
5.1.12	Generel ukorrekt opførsel; .....	32
5.1.13	<b>Holdning;</b> .....	32
5.1.14	Forhindring af fribold; .....	33
5.1.15	At gemme bolden ved start; .....	33
5.1.16	At føre bolden ud af banen; .....	33
5.1.17	At holde i 'faste punkter' i bassinet under kampen; .....	33
5.1.18	Bevidst forsinkelse af spillet; .....	34
5.1.19	Regelbrud for at forhindre scoring; .....	34
<b>6</b>	<b>Straf .....</b>	<b>36</b>
6.1	ADVARSLER .....	36
6.1.1	Grunde for tildeling af advarsler; .....	36
6.1.2	Tid til advarsel; .....	36
6.1.3	Information om advarsel; .....	36
6.1.4	En spiller der fortsætter opførslen; .....	36
6.1.5	Holdet fortsætter opførslen – Holdadvarsler; .....	36
6.2	FRIBOLD .....	37
6.2.1	Grunde til fribold; .....	37
6.2.2	Markering af fribold; .....	37
6.2.3	Det regelbrydende holds håndtering af bolden; .....	37
6.2.4	Placering af fribolden; .....	37
6.2.5	Udførelsen af fribolde; .....	37
6.2.6	Signal til start af fribold; .....	38
6.2.7	Forkert udført fribold; .....	38
6.3	UDVISNING .....	38
6.3.1	Udvisning; .....	38
6.3.2	Grund til udvisning; .....	39
6.3.3	Det regelbrydende holds håndtering af bolden; .....	39
6.3.4	Spilleren der er skyld i udvisningen; .....	39
6.3.5	Signaler ved afslutning af udvisning; .....	39
6.3.6	Annullering af udvisning før den fulde tid er gået; .....	39
6.3.7	Udvisninger under straffe konkurrencer; .....	40
6.4	STRAFFE .....	40
6.4.1	Årsag til straffe; .....	40
6.4.2	Det forsvarende holds håndtering af bolden; .....	40
6.4.3	Tid til straffe; .....	40
6.4.4	En straffe udføres inden for effektiv spilletid, og om nødvendigt skal spilletiden udvides med henblik på at færdiggøre den straffet .....	40
6.4.5	Afvikling af straffe; .....	40
6.4.6	Straffet er færdigt; .....	41
6.4.7	Ulovlig opførsel af forsvaren; .....	41
6.4.8	Ulovlig opførsel af angriberen; .....	41
6.4.9	Straffe konkurrence; .....	42
6.5	FORDELS REGEL OG FORSINKET KALD .....	42
6.5.1	Fordels regel; .....	42
6.5.2	Forsinket kald; .....	42
<b>7</b>	<b>Organisation .....</b>	<b>43</b>



7.1.1	Ansaret for spilleområdet;.....	43
7.1.2	Ansaret regel ændringer i et givent mesterskab; .....	43
7.1.3	Ansaret for personale; .....	43
7.1.4	Ansaret for bolde; .....	43
7.1.5	Ansvarlig for udstyr til dommerne;.....	43
7.1.6	Spillerne spiller på eget ansvar. ....	43
<b>8</b>	<b>Bilag .....</b>	<b>44</b>



# 1 Definitioner, spilleområde og udstyr

## 1.1 Definitioner

- 1.1.1 **Kamp:**  
Tiden fra starten af første halvleg til slutningen af sidste halvleg/straffekast, inklusiv pausen mellem halvlegene/straffekastene samt inklusiv timeouts.
- 1.1.2 **Spil:**  
Tiden fra starten af første halvleg til slutningen af sidste halvleg/straffekast, eksklusiv pausen mellem halvlegene/straffekastene samt eksklusiv timeouts.
- 1.1.3 **Spilletid:**  
Den tid hvor kampuret løber, inklusiv straffekastene.
- 1.1.4 **Normal spilletid:**  
Den tid hvor kampuret løber, eksklusiv straffekastene.
- 1.1.5 **Straffekast afgørelse:**  
En serie af straffekast i slutningen af kampen, bestående af mindst 3 forsøg til hvert hold.
- 1.1.6 **Landdommer:**  
Landdommeren er kampens hoveddommer. Han/hun er placeret på bassinets kant langs siden af spilleområdet.
- 1.1.7 **Vanddommer:**  
Hver af de to vanddommere i hver kamp er placeret i bassinet. En på hver side på langs af spilleområdet.
- 1.1.8 **Overdommer / Spilleleder:**  
Overdommeren for hele turneringen. Ved verdens- eller zinemesterskaber udpeges overdommeren af CMAS.
- 1.1.9 **Jury:**  
Juryen vælges ud fra CMAS' regler og regulativer ved turneringens holdledermøde. Juryen er turneringens højeste autoritet.
- 1.1.10 **Dommerbord:**  
Et bord placeret langs siden af spilleområdet bag Landdommeren. Her føres kampjournal og kampuret styres.
- 1.1.11 **Holdleder:**  
En person, oftest en ikke-spiller, som repræsenterer holdet.
- 1.1.12 **Holdkaptajn:**  
En repræsentant blandt spillerne for hvert hold.



#### 1.1.13 Udskiftningsspiller:

En spiller blandt de maksimalt 12 aktive spillere, som ikke befinder sig i spilleområdet eller i straffeområdet.

#### 1.1.14 Reserve:

En spiller blandt de maksimalt 15 spillere registreret i kampjournalen, som hverken er spiller eller udskiftningsspiller, og anført som reserve.

### 1.2 **Spilleområde (se bilag 1)**

#### 1.2.1 Dimensioner:

Længde: Spilleområdet skal være 12 m - 18 m langt.

Bredde: Spilleområdet skal være 8 m - 12 m bredt.

Dybde: Vandets dybde skal være 3.5 m - 5 m.

Det foretrækkes at bassinets sider er vinkelrette mod bunden.

Stiger, render, spring skamler, etc. er ikke en del af spilleområdet selvom de måtte være placeret inden for dette.

#### 1.2.2 Markering af spilleområdet:

Den åbne side af banen skal være afgrænset af en line i vandoverfladen.

En anden form for markør bør være synlig på bunden af bassinet.

#### 1.2.3 Udskiftningsbanen:

En tilsvarende line, parallel med denne, i 3 meters afstand, skal angive udskiftningsbanen..

#### 1.2.4 Udskiftningsområde:

Udskiftningsområdet befinder sig på kanten af bassinet i hver ende af spilleområdet. Udskiftningsbanen skal indikeres af linier på hallens gulv. Den fulde længde af den korte side af spilleområdet samt udskiftningsbanen udgør udskiftningsområdet.

#### 1.2.5 Udskiftningsbænk:

Udskiftningsbænken/stolene placeres på begge sider af bassinet i begge ender af udskiftningsbanen, inden for udskiftningsområdet.

#### 1.2.6 Udgangslinie:

Den korte side i hver ende af spilleområdet, som separerer spilleområdet og udskiftningsområdet. Udgangslinien fortsætter ikke ud over spilleområdet, hvilket vil sige at den fortsætter ikke hen over linien mellem indgangsområdet og udskiftningsområdet.

#### 1.2.7 Udvisningsbænk:

Udvisningsbænken skal placeres tæt ved udskiftningsområdet, men klart adskilt fra dette.



- 1.2.8 Frikast afstands Zone:  
En afstand på 2 meter i alle retninger fra der hvor frikastet tages.
- 1.2.9 Midterlinie:  
Midterlinjen er en usynlig linje på tværs af bassinet i lige stor afstand fra hvert holds udskiftningsområde.
- 1.2.10 Centerlinie:  
Centerlinien er en usynlig linje som deler spilleområdet i to lige store dele gennem hvert af de to holds mål.

### **1.3 Mål (se bilag 2)**

- 1.3.1 Målenes placering:  
Målene består af to stive metalkurve, som skal stå på bassinets bund ind til væggen ved midten af hver ende af spilleområdet. Det må ikke være muligt at spille bolden bag om målet langs vægen. Målene bør ikke kunne flyttes let under kampen.
- 1.3.2 Målenes størrelse:  
Mållets størrelse skal være 450 mm i højden og have en indvendig diameter på 390 - 400 mm i toppen.
- 1.3.3 Beskyttende kant på målet:  
Kurvens kant skal være dækket med et blødt materiale.

### **1.4 Undervands Bold (Se bilag 3)**

- 1.4.1 Boldens synkehastighed:  
Til spillet anvendes en bold, fyldt med vand, så den har en negativ opdrift. Bolden skal have en synkehastighed på 1000 - 1250 mm pr. sekund. (Jf. bilag 3)
- 1.4.2 Boldens omkreds:  
Den skal have en omkreds på 520 - 540 mm for herrer og 490 - 510 mm for damer.
- 1.4.3 Boldens udseende:  
Den skal være farvet sort, eller en hvilken som helst anden mørk farve, og hvid, med god kontrast. Ellers skal den være helt rød. Bolden skal være let at se i vandet.
- 1.4.4 Valg af bold:  
Ved verdens eller zone mesterskaber har hvert hold mulighed for at indstille en bold til vurdering. Dommeren kontrollerer omkreds, negative opdrift, hårdhed, greb, farve, kontrast, stabilitet i vandet etc. Dette gøres på et tidspunkt og sted offentliggjort på holdleder mødet. Hvis nødvendigt, har dommeren lov til at reducere antallet af bolde, der skal testes.



Hvert holds repræsentant kan afgive deres stemme på hvilken bold, der skal bruges i turneringen. Mindst tre bolde til henholdsvis herrerne og damernes kampe indstilles. Boldene markers tydeligt og opbevares tæt på tidtagerbordet. Boldene bør opbevares hængende i separate net, eller fuldt nedsunket i spande med vand.

## **1.5 Signal Udstyr**

### **1.5.1 Signal udstyr:**

Signal udstyr skal udleveres og testes før turneringen. Start/stop signalerne bør tydeligt kunne høres i alle dele af spilleområdet, i udskiftningsbanen og på land.

### **1.5.2 Sikkerhed omkring udstyr:**

Alt udstyr der bruges i bassin området skal opfylde lokale såvel som nationale krav for brug i det tiltænkte område. Alt udstyr skal være sikkert.

### **1.5.3 Antal af signal udstyr:**

Der skal være udstyr til signalering for alle tre dommere, der tillader dem at bevæge sig frit i det område de behøver. Dvs. at vanddommerne skal mindst kunne nå til/forbi målene og Landdommeren bør minimum kunne bevæge sig den fulde længde af spilleområdet.



## 2 Hold Pligter, Hold sammensætning og Udstyr

### 2.1 Spillere og Holdlederens Ansvar

- 2.1.1 Det er spillerne og holdledernes ansvar at;
- 2.1.1.a Opfører sig på en måde, der promoverer sporten til enhver tid under turneringen.
  - 2.1.1.b At kende og følge reglerne
  - 2.1.1.c At sikre at deres udstyr er i overensstemmelse med regler til enhver tid under kampen.(jf. regel 1.1.1)
  - 2.1.1.d At følge dommerens instruktioner til enhver tid under kampen (jf. regel 1.1.1)
- 2.1.2 Det er holdlederens ansvar;
- 2.1.2.a At leverer en liste, på tid og sted fastsat af kampens afvikler, med navn på holdlederen samt navn og tilhørende hættenummer på alle spillere, der skal bruges i kampen. Holdkaptajnen skal markeres på listen med "Captain" eller "C". Reserver skal markeres med "Reserve" eller "R".
  - 2.1.2.b At styre alle ikke-aktive spillere i udskiftningsområdets opførsel. (jf. regel 2.2.4.c)
  - 2.1.2.c At underskrive eventuelle protester på holdets vegne.
  - 2.1.2.d Hvis ikke en holdleder er opgivet i kampjournalen betragtes holdkaptajnen som holdets leder. Hvis ingen holdkaptajn er registreret, anses den spiller med det laveste hættenummer for at være både holdkaptajn og leder.
- 2.1.3 Holdkaptajnens rettigheder:
- Når holdkaptajnen er markeret i kampjournalen (jf. regel 2.1.2.a) og kan identificeres i henhold til regel 2.4.4, har han/hun ret til at *diskutere* med landdommeren i sager relateret til tolkningen af reglerne som måtte opstå i løbet af kampen.
- Holdkaptajnen kan også kaldes hen til Landdommeren for at få oplysninger i forhold til advarsler og lignende , etc. Årvågenhed er vigtigt, da informationen ellers kan blive overhørt (jf. regel 6.1.3).
- 2.1.4 Protest:
- 2.1.4.a Et hold kan normalt kun afleverer protest over kampen hvis kampjournalen endnu ikke er underskrevet af nogen fra holdet.
  - 2.1.4.b En protest skal indgives skriftligt til arrangøren inden for 30 minutter efter kampens afslutning. Samtidigt skal det fastsatte protest gebyr betales (jf. regel 3.1.2.m).



2.1.4.c Protesten kan kun underskrives af holdlederen (jf. regel 2.1.2.c og 2.1.2.d).

2.1.4.d Det er holdlederens ansvar at protesten afleveres til den korrekte modtager, og at denne noterer tidspunktet for indgivelsen og signerer for den med fuldt navn på selve protesten.

## **2.2 Hold sammensætning**

### **2.2.1 Antal spillere:**

Et hold består af maksimalt 15 spillere; seks i vandet, seks udskiftere og tre reserver.

Et hold må gerne bestå af mindre end 15 spillere, men skal have minimum seks spillere ved kampens begyndelse.

### **2.2.2 Udskiftningsspillere:**

Alle spillere blandt de 12 (eller minimum seks) på holdet, som er i udskiftningsområdet kaldes for udskiftningsspillere. Hvis et hold består af mere end seks spillere skal alle overskydende spillere til enhver tid under kampen opholde i udskiftningsområdet (jf. regel 1.1.2).

### **2.2.3 Reserver:**

Der er ingen krav til hvor reservespillere opholder sig, eller hvad de laver, under kampen. Dog skal de, hvis de opholder sig i udskiftningsområdet, overholde regel 2.2.4.

Reserverne har lov til at varme op i bassinet, uden for indskiftningsbanen og spilleområdet, hvis bassinet giver plads til det.

### **2.2.4 Udskiftningsområde:**

2.2.4.a Holdene må gerne have folk, der ikke spiller i udskiftningsområdet under kampen. Holdlederen er ansvarlig for disses opførsel (jf. regel 2.1.2.b).

2.2.4.b Alle ikke-spillere i udskiftningsområdet skal let kunne skelnes fra spillerne, og skal som minimum have deres torso og skuldre dækket. De må heller ikke være iført hætte, maske eller finner. Landdommeren kan bede en eller flere af disse personer om at forlade området hvis han/hun finder at de hæmmer deres dømmen eller at de generer spillet.

2.2.4.c Alle personer i udskiftningsområdet er pålagt at følge spillets regler og hvis en ikke-spiller begår regelbrud kan holdets straffe herfor. Hvis en udvisning gives beder dommeren holdlederen om at udvælge en spiller. Hvis ikke holdet reagerer vælger dommeren en tilfældig spiller. Personen der var skyld i straffen skal forlade udskiftningsområdet, samt de tilstødende områder.



## **2.3 Personligt Udstyr**

### 2.3.1 Udstyr der ikke er i orden:

En spiller, der på et hvilken som helst tidspunkt i kampen ikke opfylder reglerne for personligt udstyr, kan dømmes ud af vandet, eller nægtes adgang til vandet af dommeren. Spilleren kan gives en udvisning.

En spiller der dømmes ud af vandet af dommeren må ikke hoppe i igen før Landdommeren har godkendt at udstyret er i orden.

### 2.3.2 Obligatorisk personligt udstyr:

Alle spillere skal være iført hætte, badebukser/dragt, snorkel, maske og finner.

2.3.2.a Alle potentielt skadelige kanter på udstyret skal dækkes.

2.3.2.b Finnerne må gerne fæstnes med finnekryds.

2.3.2.c Finnerne må være så lange som det ønskes.

2.3.2.d Monofinner må ikke bruges.

2.3.2.e Finner skal være store/stive nok til at skabe vandmodstand for at undgå/minimere skader fra spark.

2.3.2.f Finner skal være udformet, så de ikke kan skade nogen.

2.3.2.g Hvis der er benyttet skrøbeligt materiale på nogle dele af et hvilket som helst stykke udstyr, bør der tages hensyn til, at det ikke kan skade nogen i tilfælde af at det går i stykker.

2.3.2.h Hætter skal have ørebeskyttere. Disse må ikke fjernes eller ændres på nogen måde. Dette for at undgå øreskader.

2.3.2.i Bæres badehætte under spillehætten må denne ikke dække over ørets indgang. Dette for at undgå øre skader. Badehætten skal være i holdets farve.

2.3.2.j Hver spillers nummer skal være unikt og ligge imellem 1-99. Spillernes numre skal være tydeligt synlige for alle tre dommere. Hvis hættenummeret er (helt eller delvist) dækket, skal spilleren skrive hans/hendes nummer på ydersiden af skulderen med en vandfast markør.

Numre skrevet på skulderen skal være synligt under hele kampen. (jf. regel 1.1.2).

### 2.3.3 Forebyggelse af skader:

2.3.3.a Spillere må ikke være iført noget, der på nogen kan skade dem selv eller andre.

2.3.3.b Negle skal være klippet kort og må ikke være skarpe.



- 2.3.3.c Det er tilladt at binde finger sammen med glat tape, forudsat fingrene stadig forbliver fleksible.
- 2.3.3.d Alle udstikkende kanter på eksempelvis masker samt spænder på finner skal være slebet glatte og/eller dækket med tape eller lignende materiale.
- 2.3.3.e En spiller som opdager eller burde have opdaget at hans/hendes udstyr kan være farligt skal straks forlade vandet og informere Landdommeren om farligt udstyr efterladt i området.

#### 2.3.4 Kropsfriktion:

Hvis en spillers krop bliver glat, når den bliver våd må denne nægtes deltagelse i kampen. Ingen dele af kroppen må være smurt ind i nogle former for creme eller lign. (jf. regel 3.1.2.c).

#### 2.3.5 Greb forbedrende substanser:

Det er ikke tilladt at bruge nogen form for greb forbedrende substanser på nogen dele af kroppen (jf. regel 3.1.2.c).

#### 2.3.6 Iltberiget luft:

En spiller på kampjournalen må ikke indånde iltberiget luft eller andre lignende substanser. En spiller der indånder O<sub>2</sub>/O<sub>2</sub>-beriget luft bliver automatisk betragtet, som havende forladt kampen og har ikke lov til at vende tilbage til spilleområdet. Hvis ilt gives til en person som førstehjælp er det ikke nødvendigt at informere dommeren først. Dette bør dog gøres så hurtigt som muligt.

#### 2.3.7 Defekt udstyr:

Hvis en del af en spillers udstyr bliver defekt i løbet af kampen må spilleren gerne reparere hans/hendes udstyr i bassinet, hvis det kan gøres uden at komme i vejen for spillets afvikling eller være til fare for nogen personer.

Hvis en spiller forlader vandet for at reparere udstyret, skal dette gøres efter de normale udskiftningsregler (jf. regel 4.2.1 og 2.2.2).

## 2.4 Hold Identifikation

#### 2.4.1 Udstyr ikke i orden:

En spiller der på et hvilken som helst tidspunkt i kampen ikke opfylder reglerne for hold identifikation kan dømmes ud af vandet, eller nægtes adgang til vandet af dommeren. Spilleren kan gives en udvisning.

En spiller der dømmes ud af vandet af dommeren må ikke hoppe i igen, før Landdommeren har godkendt, at udstyret er i orden.



#### 2.4.2 Hold farver:

Alle spillere på holdet skal være iført nummererede hætter af samme farver. Hættene få ikke have en ydre kant i anden farvekontrast.

Hvis en spiller benytter badehætte eller lignende skal alle synlige dele være i samme farve.

#### 2.4.3 Badetøj farver:

Hver hold skal være i besiddelse af mørkeblåt eller sort sæt, og et hvidt sæt badetøj samt hætter i matchende farver.

Badetøjet må gerne have små områder med flag farver, hold/land navne og lignende, men den overordnede farve skal være klart dominerende. Det er ikke tilladt med ydre kant i anden farvekontrast. Skulderstropper og forreste del af damernes badedragter skal følge holdets farve.

Badetøjet skal være tydeligt lyst/mørkt i vandet. Gennemsigtigt badetøj, med andet mørkt, eller anden farvekontrast under, er ikke tilladt, hvis dette er synlig bag eller igennem tøjet.

#### 2.4.4 Holdkaptajner:

Holdkaptajnerens navne bør være markeret som kaptajn i kampjournalen, og kaptajnerne skal være iført et bånd på overarmen. Båndet skal følge holdets farver.

#### 2.4.5 Håndledsbånd:

Holdet i mørke hætter og badetøj skal bære mørke håndledsbånd. Holdet i hvide hætter og badetøj skal bære hvide håndledsbånd. Det må ikke være muligt at få fingre ind i håndledsbåndene.

#### 2.4.6 Ekstra personlig beskyttelse:

Det er tilladt at spille med knæ- og albue-beskyttere og lign. Lavet i blødt materiale, hvis de enten er i holdets farve eller samme farve som spillerens hud. Udstyret må ikke give mulighed for at skade andre spillere ved at slå, rive, få fingre i klemme eller lign. (jf. regel 2.3.3.a.).



### 3 Dommere og Jury

#### 3.1 Antal, titler og pligter

##### 3.1.1 Antal dommere;

Hver kamp skal have mindst tre ansvarlige dommere. Deres beslutninger er bindende (jf. regel 3.2.5)

##### 3.1.2 Landdommer;

Landdommeren følger kampen fra bassinets kant og er ansvarlig for:

- 3.1.2.a Alle aspekter og den overordne afvikling af kampen.
- 3.1.2.b Spilleområdet, udskiftningsområdet, udvisningsområdet, målene og bolden. Eventuelle afvigelser fra reglerne bør noteres i kampjournalen.
- 3.1.2.c Kontrol af udstyr, kropsfriktion, grebsforbedrende substanser og lign. på begge hold før kampen.
- 3.1.2.d Kontrol af at spillernes navne og numre er registreret i kampjournalen før kampens start.
- 3.1.2.e Start af:
  - Start af hver halvleg
  - Start af spillet efter et hold har scoret
  - Start af fribolde tildelt af Landdommeren
  - Start af **team ball (Regel 4.1.4)**
  - Start af dommerbolde
  - Start af straffebolde
  - Start af spillet efter uddeling af advarsel
  - Start af spil efter uddeling af en udvisning
- 3.1.2.f Spilletiden
- 3.1.2.g Indskiftning af reserver
- 3.1.2.h Udvisninger
- 3.1.2.i At observere brud på reglerne
- 3.1.2.j Konstant at holde øje med spillernes udstyr og få folk op af eller nægte dem adgang til bassinet, hvis deres udstyr ikke er i overensstemmelse med reglerne.
- 3.1.2.k Udskiftninger
- 3.1.2.l At passe kampjournalen
- 3.1.2.m At tidspunktet for kampens afslutning noteres i kampjournalen.



3.1.2.n At observere situationer, der ikke er dækket af disse regler og træffe beslutninger baseret på sin egen sunde fornuft.

Landdommeren har ret til at have en eller flere assistenter til at varetage for eksempel de følgende opgaver på hans/hendes vegne.

- Tidtagning
- Ajourførsel af kampjournal
- Kontrol af spilleres udstyr før kampen
- Holde øje med folk på udvisningsbænken
- Holde øje med udskiftninger
- Holde øje med bortviste spillere
- Holde øje med spillere der forlader bassinet for at ordne deres udstyr

### 3.1.3 Vanddommerne;

Der er to dommere i vandet, en på hver side af banen. Disse kaldes vanddommere. Vanddommerne er ansvarlige for:

- 3.1.3.a Regelbrud de måtte observere
- 3.1.3.b Start af spillet efter en fribold de har tildelt (hvis ikke en straf eller advarsel er blevet tildelt)
- 3.1.3.c Give signal ved scoringer med to lange lyde
- 3.1.3.d Konstant at holde øje med spillernes udstyr og sende spillere, hvis udstyr ikke er i overensstemmelse med reglerne, ud af bassinet
- 3.1.3.e Konstant at holde øje med at målene, overflademarkører og andet baneudstyr er i overensstemmelse med reglerne
- 3.1.3.f At give bolden til angriberen når et straffekast er blevet dømt.
- 3.1.3.g At placere bolden på midten af banen efter et straffekast der er endt uden scoring
- 3.1.3.h At placere bolden på midten af banen ved starten af hver halvleg

### 3.1.4 Skadet spiller;

Dommerne skal stoppe kampen straks, hvis en spiller, efter deres mening, er alvorligt skadet.

Der gives hjælp til den skadede spiller. En ny spiller fra udskiftningsbænken må gå i vandet (jf. regel 4.2.1). En spiller der får iltberiget luft anses for at have forladt kampen.

Kampen genstartes med en dommerbold eller **team ball** (jf. regel 4.1.4 og 4.1.5).

### 3.1.5 Delvist bevidstløs spiller;

Dommerne har lov til at kalde en spiller ud af vandet hvis:



3.1.5.a Han/hun er tydeligt overanstrengt og udmattet.

3.1.6 Bortvisning af en spiller;

Dommerne har lov til at bortvise en spiller fra yderlige deltagelse i kampen hvis:

3.1.6.a En spiller optræder usportsligt eller voldeligt.

En udskiftningsspiller må erstatte den bortviste spiller, efter holdet har udstået en 5 minutters udvisning, og holdet må derefter fortsætte med seks spillere i vandet og maksimalt fem udskiftningsspillere.

Denne regel bør kun benyttes i ekstreme tilfælde. Hvis dommeren er i tvivl om hvorvidt spilleren skal bortvises eller have en udvisning, bør han/hun altid vælge udvisningen (jf. regel 5.1.1 eller 5.1.2)

En spiller kan bortvises for voldelig eller usportslig optræden på et hvilket som helst tidspunkt i turneringen, ikke kun under kamp.

Den bortviste spiller skal forlade området omkring banen og udskiftningszonen. Desuden må spilleren ikke deltage i den næste kamp. En reservespiller må tage hans plads i den efterfølgende kamp.

En spiller der bortvises i henhold til regel 3.1.6.a skal indrapporteres til hans/hendes forbund ved brug af formularen i bilag 5.

3.1.6.b En dommer kan bortvise en spiller i tilfælde, hvor en denne bryder reglerne gentagende gange.

Dommeren skal give spilleren en tydelig advarsel om at han/hun vil blive bortvist, hvis han/hun fortsat begår regelbrud jf. regel 6.1.1.b. En spiller der har modtaget 2 + 2 minutters udvisninger i henholdt til regel 6.3.1.g anses automatisk for at være blevet advaret.

En udskiftningsspiller må erstatte den bortviste spiller, efter holdet har udstået en 5 minutters udvisning, og holdet må derefter fortsætte med seks spillere i vandet og maksimalt fem udskiftningsspillere.

Den bortviste spiller skal forlade området omkring banen og udskiftningszonen. Desuden må spilleren ikke deltage i den næste kamp. En reservespiller må tage hans plads i den efterfølgende kamp.

3.1.6.c En spiller kan bortvises for hændelser, der finder sted på et hvilket som helst tidspunkt, under en turnering.

Grove tilfælde af usportslig optræden, på et hvilket som helst tidspunkt under en turnering, kan resultere i en spillers bortvisning fra kampe (eller turneringen). Usportslig optræden der rapporteres til juryen, kan resultere i at juryen kaldes sammen for at hører sagen og



muligvis bortvise spilleren for en eller flere kampe eller for resten af turneringen.

Hvis spilleren bortvises fra en eller flere kampe, eller fra hele turneringen, må en reservespiller træde ind straks fra næste kamp.

- 3.1.6.d En bortvist spiller må ikke være i den umiddelbare nærhed af spille-/udskiftningsområdet, og spilleren må ikke kommunikerer med hans/hendes hold. Hverken under den kamp han/hun er bortvist fra, eller under de følgende kampe han/hun er nægtet deltagelse i. Dommeren må, om nødvendigt, kræve at spilleren forlade hal området.
- 3.1.6.e En spiller der bortvises i henhold til regel 3.1.6.a eller 3.1.6.b anses ikke for at være en spiller i færd med at udstå en udvisning, og tæller ikke i forhold til regel 6.3.6.
- 3.1.6.f Når den opførsel, der gjorde at en spiller blev bortvist i henhold til regel 3.1.6.a anses for at være særligt grov, kan en kampdommer eller overdommeren kræve at juryen skal vurderer om sagen er alvorlig nok til at spilleren skal bortvises fra mere end én kamp, eller fra hele turneringen.

Hvis spilleren bortvises fra flere kampe eller fra hele turneringen, må en reservespiller træde ind straks fra næste kamp.

### 3.1.7 Udskiftning af bold;

Under kampen må bolden kun skiftes efter godkendelse fra Landdommeren.

Landdommeren sørger for at begge anførere er informeret om udskiftningen af bolden. Grunden til at bolden skiftes skal anføres i kampjournalen.

### 3.1.8 Adskillelse af hold;

Dommerne må, på et hvilket som helst tidspunkt i kampen, kræve at spillerne går til deres respektive sider. Et visuelt signal (jf. regel 3.1.10) gives af dommerne.

Dette er specielt brugbart i, men ikke forbeholdt for, de følgende situationer;

- Når en vanddommer ikke kan se spillerne eller spilområdet, for eksempel når dommerne konfererer, hvis vanddommerne skal tjekke udstyr eller lign.
- Når kampen afbrydes på ubestemt tid, for eksempel i forbindelse med fejl i signaludstyr eller lign.
- Når dommerens under et spilstop vil forhindre spillerne i at udføre deres opgaver f.eks. når der gives en advarsel til en spiller der står på mål.
- Når dommeren vil videregive information til anførerne i forbindelse med advarsler eller lignende og en af dem i den forbindelse er ude af stand til at passe sine opgaver under spilstoppet.



- 3.1.9 Forlængelse af spilletiden;  
Dommeren har lov til at forlænge spilletiden (jf. regel 5.1.18)
- 3.1.10 Lyd- og visuelle signaler;  
Dommerne gør sig tydelige i deres udtryk via lyd- og visuelle signaler.  
Signalerne kan ses i bilag 4.  
Når muligt, opfordres dommerne til kort at forklare grunden til spilstop.  
Det anbefales at alle dommerne gentager hinandens signaler.

## **3.2 Officials' Udstyr**

- 3.2.1 Dommernes udstyr;
- 3.2.1.a Lydsignal udstyr: Alle tre dommere skal være udstyret med udstyr der gør det muligt at lave signaler til stop og start af spillet (jf. regel 1.5)
- 3.2.1.b Luft/ilt: De to vanddommere må benytte komprimeret luft, hvis det anses for nødvendigt.  
Ved verdens- og zonemesterskaber skal begge vanddommere benytte komprimeret luft.
- 3.2.2 Landdommer;  
Landdommeren skal være iført hvid trøje/T-shirt og hvide bukser/shorts.
- 3.2.3 Vanddommerne;  
Vanddommerne skal være iført mørk T-shirt eller våddragt. Den mørke del skal som minimum dække torso og skuldrene. Dette for at Landdommeren kan se, hvilken retning en fribold signaleres. Vanddommerne har lov til at være iført en rød hætte. Hættens ørebeskyttere må være af en hvilken som helst farve.
- 3.2.4 Personlig beskyttelse;  
Vanddommere der benytter personlig beskyttelse (albue- eller knæbeskyttere og lign.) bør vælge dem i hans/hendes hudfarve eller, som et alternativ, tydelig rød.
- 3.2.5 Video;  
Video må ikke benyttes af dommere eller jury til andet end situationer der kan føre til en bortvisning
- 3.2.6 Jury;  
En jury skal vælges i overensstemmelse med CMAS'es regler.



## 4 Spillet

### 4.1 Start af spil

Det først nævnte hold på kampplanen skal være iført mørkt badetøj og hætter.

#### 4.1.1 Start af halvleg;

I begyndelsen af hver halvleg placeres bolden på bunden, midt på banen.

4.1.1.a Alle spillere i vandet skal være i deres respektive ende af bassinet med mindst en hånd i overfladen på kanten

4.1.1.b Udskiftningsspillere skal sidde på udskiftningsbænken/stolene

4.1.1.c Landdommeren starter kampen med ét langt signal.

4.1.1.d I tilfælde af tyvstart ved en halvlegs begyndelse stoppes spillet og genstartes uret genstartes også.

For at fiksere bolden på midten ved spilstart kan en ring eller lignende bruges, så længe den ikke er til fare for spillerne.

#### 4.1.2 Start af spil efter scoring;

Efter et mål er scoret vender holdene tilbage til deres sider. Når dommeren giver signal, starter holdet, der blev scoret mod herefter med bolden.

4.1.2.a Bolden skal holdes i overfladen, delvist over vand, synlig for landdommeren. Holdene skal gives rimelig tid til at gøre klar til starten (jf. regel 5.1.18).

4.1.2.b Når spillet startes efter et mål, skal alle spillere i vandet røre ved deres kant i overfladen, før de må deltage i spillet.

4.1.2.c Ved angreb straks efter et mål er scoret, skal bolden holdes synligt indtil 2 meter fra en hvilken som helst modstander. Bolden må ikke holdes bag ryggen, mellem benene eller lign. (jf. regel 5.1.15)

#### 4.1.3 Start af spil efter et straffe;

Efter et endt straffe startes spillet op som følger:

4.1.3.a Hvis der blev scoret starter holdet, der blev scoret mod med bolden i henhold til regel 4.1.2.

4.1.3.b Hvis straffet blev afbrudt grundet en fejl begået af målmanden, stoppes spillet og et nyt straffe tildeles (jf. regel 6.4.7) Den forsvarende spiller skal straks begive sig til straffebænken for at udstå en 2 minutters udvisning. Udvisningen tæller, fra når det normale spil genoptages efter straffet.



- 4.1.3.c Hvis der, efter fuld tid, ikke er scoret på straffet, eller hvis det afbrydes af en fejl begået af den angribende spiller (jf. regel 6.4.8), startes spillet op som ved en normal halvlegsstart jf. regel 4.1.1

En vanddommer placerer bolden midt på banen.

#### 4.1.4 **Team ball;**

Dommeren kan tildele en **team ball** når spillet har været stoppet uden et mål, en fribold eller et straffe er dømt og en dommerbold vil være tydeligt uretfærdig.

Det ene hold tildeles bolden. Begge hold skal være på deres respektive halvdel af banen. Bolden vises i overfladen ved midterlinien (jf. bilag 1), og spillet sættes i gang med et normalt startsignal.

Dette er især brugbart i, men ikke begrænset til, de følgende situationer;

- Spillet blev stoppet grundet en skade til holdet i forsvar mens det angribende hold tydeligt var i boldbesiddelse
- Fejl i signaludstyret mens det ene hold var i tydelig boldbesiddelse
- Et fejlagtigt signal er givet af en dommer mens det ene hold var i tydelig boldbesiddelse

#### 4.1.5 **Dommerbold;**

Hvis spillet stoppes uden et mål, en fribold eller et straffe er dømt genstartes spillet med en dommerbold

En 'dommerbold' kastes i vandet ved midterlinien af Landdommeren

## **4.2 Udskiftninger og skift af spillere**

### 4.2.1 **Spillerudskiftning under kampen;**

Alle spillere blandt de 12 (eller minimum 6) på holdet, som befinder sig i udskiftningsområdet kaldes udskifttere. Hvis et hold har mere end seks spillere, skal alle andre end disse til enhver tid befinde sig i udskiftningsområdet under kampen (jf. regel 1.1.2).

4.2.1.a En udskiftningsspiller må skifte når som helst og med en hvilken som helst spiller i vandet via flyvende udskiftninger.

4.2.1.b Den spiller der skal skiftes ud må kun forlade banen ved at krydse sit holds udgangslinien (jf. bilag 1)

Spilleren anses for at være ude af bassinet, når hele hans/hendes krop er fri af vandet, også selv om der stadig er en del af finnen i vandet.

Hvis vandet er i niveau med bassinets kant anses spilleren for at være ude, når han/hun står på sine knæ på kanten. Selv hvis en del af fødderne under anklen stadig er i vandet.



- 4.2.1.c En udskiftningsspiller må ikke hoppe i vandet, før den spiller han afløser er helt fri af vandet og i sit holds udskiftningsområde.

Hvis vandet er i niveau med bassinets kant må spilleren, der skal i placere sin fod ved kanten, med den del af finnen der er under anklen i vandet, således at han/hun er klar til at sætte af, inden den anden spiller har forladt vandet.

- 4.2.1.d En udskiftningsspiller må kun komme på banen via indgangsbanen. Spilleren skal ramme vandet før banens midterlinie.
- 4.2.1.e En skadet eller desorienteret spiller, eller en spiller med farligt udstyr osv. må forlade banen hvor som helst, men skal derefter forsigtigt bevæge sig tilbage til hans/hendes udskiftningsområde før han/hun må erstattes af en anden spiller eller selv gå i igen.

#### 4.2.2 Brug af reserver;

- 4.2.2.a Hvert hold har ret til tre skift i løbet af en kamp
- 4.2.2.b Landdommeren skal orienteres om skiftet, og spillernes hættenumre skal gives til dommerbordet før skiftet foretages. (jf. regel 1.1.10)
- 4.2.2.c Et hold må kun foretage skiftet, når der er et spilstop.
- 4.2.2.d Et skifte må ikke hindre farten af spillets afvikling, for eksempel i forbindelse med en fribold til modstanderne. Et skifte der ikke er helt forberedt, med manglende information om hættenumre eller involverede spillere, der ikke er klar osv., kan derfor nægtes af dommeren. Ligeledes kan et kaldt skifte på et unødvendigt sent tidspunkt i et spilstop nægtes.
- 4.2.2.e En spiller, der er blevet taget ud af kampen, må gerne skiftes ind igen, men dette tæller som endnu et af de tre tilladte skift.

### 4.3 Spilletid

#### 4.3.1 Kampens dele;

En kamp består af regulær spilletid samt, hvis nødvendigt, forlænget spilletid og straffekonkurrence.

Kampens længde er 2x15 minutters effektiv spilletid (jf. regel 4.3.3).

#### 4.3.2 Ved halvleg;

- Pausen varer 5 minutter.
- Holdene bytter ende.
- Vanddommerne bytter ikke side.

#### 4.3.3 Spilstop;

Ved alle spilstop standses kampuret.



#### 4.3.4 Spilstop ved slutningen af en halvleg;

4.3.4.a Et straffe skal altid færdiggøres, selv hvis spilletiden udløber.

Hvis nødvendigt må spilletiden forlænges for at få taget et straffe.

4.3.4.b Hvis der dømmes mål, fribold, udvisning, **team ball**, eller dommerbold, mens tiden løber ud, skal Landdommeren ajourføre kampjournalen og tildele eventuelle udvisninger. Derefter sluttes halvlegen med lydsignal og tegn.

#### 4.3.5 Kampe der behøver en afgørelse;

Når en kamp, der kræver afgørelse, ender uafgjort forlænges kampen, efter en fem minutters pause hvor holdene ikke bytter side, med:

4.3.5.a Forlænget spilletid;

Forlænget spilletid er en halvleg på op til 15 minutter med så kaldt sudden death. Det hold der først scorer et mål, vinder kampen. Kampen slutter straks efter målet er scoret.

4.3.5.b Straffe konkurrence;

Hvis kampen ikke bliver afgjort ved sudden death skal holdene ud i straffekonkurrence. I første omgang med tre skud til hvert hold (tre runder);

- Tre forskellige spillere fra hvert hold skal udføre de tre straffeskud
- Den forsvarende målmand må udskiftes, som man vil
- Holdene udfører deres forsøg på skift
- Der trækkes lod om hvilket hold, der starter med at angribe
- En spiller som udvises under straffekonkurrencen, må ikke deltage igen hverken i samme eller næste runde af straffe konkurrencen, hverken som angriber eller målmand (jf. regel 6.4.7 og 6.4.8)

4.3.5.c Straffe konkurrence (fortsat);

Hvis kampen ikke afgøres på de første tre forsøg, fortsætter straffekonkurrencen med et forsøg af gangen til hvert hold, indtil et af holdene kommer foran;

- Hvert hold udfører et straffe med en ny spiller
- Ingen spillere, inklusive de tre der forsøgte sig i 4.3.5.b, må forsøge igen, før alle spillere på deres hold har udført et straffe
- Den der forsvare målet må udskiftes, som man vil.
- En spiller som udvises under straffe konkurrencen, må ikke deltage igen hverken i samme eller næste runde af straffe konkurrencen, hverken som angriber eller målmand

#### 4.3.6 Timeout;

4.3.6.a Hvert hold har ret til at kalde én timeout i hver kamp.

4.3.6.b Enhver spiller i vandet, eller i udskiftningsområdet, må kalde timeout for sit hold.



- 4.3.6.c En timeout kan kun kaldes i forbindelse med et spilstop. En timeout må ikke være grunden til spilstoppet
- 4.3.6.d En timeout varighed er ét minut
- 4.3.6.e Det visuelle tegn for at kalde en timeout er det samme som timeout signalet dommerne benytter (jf. regel 3.1.10)
- 4.3.6.f Landdommeren laver et (spilstop) lydssignal efterfulgt af det visuelle timeout signal (jf. regel 3.1.10)
- 4.3.6.g Under en timeout skal holdene trække til deres respektive ender af banen.
- 4.3.6.h Timeout minuttet begynder, når Landdommeren giver timeout signalet. Når det fulde minut er gået giver dommeren et nyt (spilstop) signal og stiller sig klar til at starte spillet (dvs. i korrekt position til at kunne vise visuelle signaler for straffe, fribold osv.). Der gives rimelig tid til at holdene kan stille sig klar, hvorpå spillet startes (jf. regel 5.1.18)

#### 4.3.7 Signalernes rækkefølge;

Hvis en dommer af en eller anden grund er hindret i straks at lave et signal, er hans/hendes observationer og beslutninger stadig gældende, selv hvis et andet signal bliver givet, inden han/hun får det markeret.

Dette er især brugbart i, men ikke begrænset til, de følgende situationer;

- Hvis en vanddommer har observeret et mål eller regelbrud uden at kunne give signal før halvlegens afslutning. Han/hun skal blot informere landdommeren herom og så tæller målet, straffen eller hvad det måtte være stadig. Det anbefales at dommerne tager en kort konference for at sikre den korrekte rækkefølge af det dømte.

Blandt grundene til ikke at kunne give signal straks kunne være;

- En dommer har benyttet reglen **for forsinket kald** (jf. regel 6.5.2)
- En spiller er blevet viklet ind i signal udstyret, og dommeren har, måtte give slip på udstyret
- Dommeren har brug for mere information for at beslutte, hvorvidt en bold var bagved eller nede i målet
- Dommeren har brug for tid til at bedømme situationen
- Defekt signal udstyr



## **4.4 Procedure ved mål**

### 4.4.1 Scoring;

4.4.1.a Et mål er scoret når bolden er helt nede under målets kant.  
Dette markeres af dommeren med to lange lyde.

4.4.1.b -----

4.4.1.c Spilleren der har scoret bør give synligt signal til Landdommeren med en knyttet hånd hævet over vandet, straks efter han kommer op. Hvis han ikke giver signal tæller målet stadig, men spillerens nummer bliver måske ikke noteret i kampjournalen.

### 4.4.2 Resultat i kamp;

Det hold der scorer flest mål i en kamp er vinderne. Hvis begge hold har scoret lige mange mål ender kampen uafgjort.

### 4.4.3 Resultat i turnering;

I en turnering modtager vinderne af hver kamp 3 point, mens en uafgjort kamp resulterer i 1 point til hvert hold.

Holdet med flest point til slut er vinder af turneringen.

Hvis der er flere hold med samme antal point afgøres deres rækkefølge efter følgende:

4.4.3.a De kampe hvor holdene har mødt hinanden indbyrdes skal være afgørende (i prioriteret rækkefølge: point, målforskel, flest scorede mål).

4.4.3.b Hvis ikke en afgørelse findes er målforskellen for alle spillede kampe afgørende.

4.4.3.c Hvis målforskellen for alle spillede kampe er den samme vinder holdet med flest scorede mål.

4.4.3.d Hvis antallet af scorede mål også er det samme skal en ny kamp spilles med henvisning til regel 4.3.5 hvis nødvendigt.

## **4.5 Stop af spillet**

### 4.5.1 Stop af spillet;

Spillet stoppes af;

- Et mål
- En straf, fribold eller advarsel
- Afslutning af halvleg eller straffe
- Enhver situation hvor dommeren finder det nødvendigt

Spillet anses for at være stoppet ved den første lyd.



- 4.5.2 Kampur;
  - Kampuret stoppes under spilafbrydelser.
- 4.5.3 Lydsignaler for stop af spillet;
  - Kampen stoppes af:
    - 4.5.3.a To lange lyde når et mål er scoret.
    - 4.5.3.b Gentagende korte signaler for ved alle andre typer spilstop.



## **5 Ulovligt spil**

### **5.1 Ulovligt spil**

For reglerne 5.1.7 - 5.1.12 er det op til dommerne at bedømme hårdheden af forseelsen og derfor også straffen, og hvorvidt der skal gives en udvisning eller bare en fribold. Dommeren bør blandt andet tage i betragtning hvad er den egentlige/potentielle fare, hvor overlagt/provokerende var forseelsen, gentagelser og hvor meget synderen kunne vinde ved at begå forseelsen, hvis ikke den var blevet opdaget. Hvis en spiller havde meget at vinde, for eksempel ved at afværge et mål, bør han/hun også have tilsvarende meget at tabe i forhold til en udvisning.

Eftersom dommerne umuligt kan opdage alle forseelser, bør straffene være forholdsmæssigt hårdere en den mulige fare/udbytte for at motiverer fairplay.

Erfaringen viser, at advarsler ikke nødvendigvis motiverer den ønskede ændring i opførsel i samme grad som udvisninger gør. Dommeren bør vurderer hvorvidt et hold misbruger de muligheder en advarsel giver eller ej (jf. 6.1.1). Hvis det går for langsomt med at ændre adfærd bør direkte udvisninger gives. Ligeledes, hvis et hold bryder mange forskellige regler, vil advarsler blot forsinke kampen og der rådes til brug af direkte udvisninger. Dette især i kampe uden effektiv spilletid.

Det er ikke muligt at gennemgå alle de regelbrud der er mulige i disse regler. Der er givet eksempler for at sætte en standard og stimulerer dommernes fantasi. For de givne eksempler bør det forstås at reglerne er typisk brugbare i forhold til, men ikke begrænset til, de beskrevne situationer.

Følgende anses for ulovlig optræden:



### 5.1.1 Usportslig eller provokerende opførsel;

At optræde usportsligt eller provokerende på nogen måde.

Dommeren bør være opmærksom på grænsetilfælde, der måske åbner for brug af bortvisning (jf. regel 3.1.6.a)

Dette er især brugbart i, men ikke begrænset til, de følgende situationer;

- At optræde på en måde der signalerer klar foragt for reglerne, dommerne, en modspiller eller andre personer
- Groft sprogbrug
- At tage bolden op af målet før der er dømt scoring
- At, under en forbisvømning, slå bolden ud af hånden på en modspiller der er blevet tildelt en fribold
- At tage en modstanders udstyr op i sit eget udskiftningsområde eller 'gemme' det i bassinets rende, bag startskamler og lign. Modstanderes udstyr skal efterlades, hvor det er, afleveres direkte til deres udskiftningsområde eller, hvis det anses for at være til fare, gives til en dommer.
- Sprøjte vand i hovedet på en modstander (under diskussioner og lign.)

### 5.1.2 Unødvendigt hårdt eller voldsomt spil;

At sparke eller slå en hvilken som helst spiller eller spille unødvendigt hårdt. At presse på en modstanders hoved, eller vride hovedet. Desuden er det forbudt at bruge for meget kraft mod hovedet eller at holde rundt om det. Det er forbudt at røre en modstanders hoved over vandoverfladen.

Dette er især brugbart i, men ikke begrænset til, de følgende situationer;

- Forsvaret, typisk backen, prøver at afvise en angriber ved at sparke ham/hende med finnens hæl. Spilleren skal udvises, selv hvis sparket rammer ved siden af. Forsvaret må dog godt forsvare ved at placerer foden forsigtigt på modstanderens bryst for at holde ham/hende på afstand. Hvis der er tvivl om, hvorvidt det er en forsigtig berøring eller et spark bør dommeren dømme straffe
- Når en bold er fastlåst i en gruppe spillere, kan en spiller måske forsøge at komme fri ved at vride sig. At vride sig med albuerne/arme/ ud fra kroppen eller vild bevægelse af knæ/hæle osv. kan skade andre omkring spilleren og denne bør gives en udvisning, helst før nogen kommer til skade. Dog bør vrid med armene langs kroppen som kun tildeler 'bløde' slag på de omkringliggende personer tillades
- Når en spiller med bolden er blevet grebet i benet af en modstander må spilleren ikke sparke vildt og hensynsløst for at komme fri. Dommere skal stoppe farlig opførsel, før nogen kommer til skade
- At røre en hvilken som helst spillers hoved over vandoverfladen. Ses oftest i forbindelse med 'blokeringer af bolden, samt i 'diskussioner'.
- For en angriber at lave et pludseligt ryk på siden af hovedet af en målmand eller forsvarende spiller
- For en spiller at skubbe mod ansigtet/kæben af en modspiller således at det resulterer i af hovedet bevæger sig bagud eller opad

Dommeren bør være opmærksom på grænsetilfælde der måske åbner for brug af bortvisning (jf. regel 3.1.6.a)



5.1.3 For mange spillere i vandet;

Et hold har mere end seks spillere i vandet (og på straffebænken) samtidigt i løbet af kampen (jf. regel 1.1.2.).

Landdommeren eller hans/hendes assistent kontrollerer, at der er det korrekte antal udskiftningsspillere i udskiftningsområdet under hele kampen. Hvis en eller flere udskiftningsspillere mangler fra området, og han/hun ikke har givet officielt besked om at deres afgang til Landdommeren, indikerer dette, at der er for mange spillere i vandet, hvilket skal straffes i henhold til regel 5.1.3.

Brug af afventende dom, regel 6.5.2, kan benyttes.

5.1.4 Fejl ved ud- eller ind-hop i vandet;

5.1.4.a At hoppe i vandet andre steder end via indgangsbanen under kampen (jf. 1.1.2), eller at hoppe i på en potentielt farlig måde under kampen (jf. 4.2.1.d og 1.1.1)

5.1.4.b At forlade banen andre steder end over udgangslinien (jf. regel 4.2.1.b, 4.2.1.e )

5.1.5 Fejlagtig brug af spillere;

For et hold at bruge en ulovlig spiller, dvs. en spiller ud over de 12 spillere med numre tilsvarende dem i kampjournalen. Den ulovligt brugte spiller skal forlade banen og holdet tildeles en udvisning i løbet af hvilken holdet har lov til at rette spillerlisten/spillerne/hætten osv.

Landdommeren kan tillade spilleren, der har modtaget straffen, at forlade området for at sørge for at få rettet hætte eller lign.

Hvis en spiller der ikke er blandt de 12 (ikke inkl. reserver) der optræder i kampjournalen scorer, annulleres målet.

5.1.6 At fjerne en modstander fra målet;

Når ingen af spillerne er i besiddelse af bolden, og en spiller skubber eller hiver en modstander væk fra målet på et hvilket som helst tidspunkt af kampen.

Dommeren skal være opmærksom på, at brud på denne regel ofte sker når bolden ikke er i nærheden, og også før spillet startes ved en fribold.

Eftersom et hold har meget at vinde ved brud på denne regel (scoring eller redning af mål) bør spilleren normalt modtage en direkte udvisning.

Dette er især brugbart i, men ikke begrænset til, de følgende situationer;

- Alle kampe om målet hvor ingen involverede spillere har bolden. Den person der startede med at flytte sin modstander er synderen



- Når en angriber har fået en god position ved målet og afventer at hans/hendes holdkammerater kommer ind med bolden. En forsvarsspiller svømmer mellem angriberen og målet, hvorved han flytter angriberen væk fra målet
- Når en der forsvarer målet er i position lister en angriber forsigtigt en arm mellem den forsvarende og målet (eller bassinkanten) og skubber langsomt forsvarsspilleren væk fra mål.
- En angriber der ikke er i besiddelse af bolden, som har taget modstandernes mål må ikke flytte på spillere, der ligger lige under/over ham/hende. Hvis ingen af dem har bolden når angriberen forlader målet, skal dette gøres uden at flytte forsvarsspillerne på nogen måde.
- En spiller der ikke er i bold besiddelse, der positionerer sig under en modstander må ikke, hverken med vilje eller ved et uheld, være skyld i at modstanderen flytter sig. Dette sker typisk når en angriber svømmer opad og 'fanger' en målmand eller back med sin skulder, hofte, arm, fod osv. Hvormed han trækker denne, i større eller mindre grad, væk fra målet. De forsvarende spillere bør aldrig rykkes af en angribers bevægelser.

#### 5.1.7 Ikke at vende tilbage til start position efter en scoring;

At fortsætte med at spille efter en scoring, uden først at have været tilbage til start positionen som beskrevet i regel 4.1.2.

#### 5.1.8 Ulovligt brug af målet (og bassinkanten);

En spiller holder, trækker eller kiler sig ind til målet med en hvilken som helst del af kroppen, eller klemmer sig ind mellem målet og væggen for at drage fordel af dette. Boldens position, og hvilket hold der er i bold besiddelse, er i dette tilfælde irrelevant.

En spiller må ikke skubbe fra på kanten af målet. For eksempel må han/hun ikke bruge kanten som modstand og en arm eller et ben som vægtstang for at få en bold op, som er delvist nede i målet. Desuden må han/hun heller ikke dække målet med selv en smule bøjede albuer nede i målet.

Det er tilladt at skubbe på ydersiden af målet, svømme oven på det eller sætte af fra det.

Det er tilladt (uden at bruge væggen) at svømme en holdkammerat ned mod målet. Det er ligeledes tilladt (uden at bruge væggen) at svømme en modstander ned mod målet, hvis en af spillerne har bolden. Ingen kropsdele må komme ned i målet på grund af dette. Hvis det sker, anses den spiller der skubber for at have brudt denne regel.

Det er dog ikke ulovligt, hvis en spiller får skubbet en del af sin krop skubbet ufrivilligt ned i målet af en modstander. Det være sig skulder, albue, knæ eller lign.

Eftersom et hold har meget at vinde ved brud på denne regel (scoring eller redning af mål) bør spilleren normalt modtage en direkte udvisning.



Dette er især brugbart i, men ikke begrænset til, de følgende situationer;

- En angriber, uden bolden, trækker sig til en position ved målet, som han/hun ellers ikke ville kunne have nået, eller det ville have taget længere tid at nå
- En angriber, uden bolden, trækker sig i position ved målet før forsvarsspilleren
- En forsvarsspiller trækker sig i en position, lige før angriberen når ind, som han/hun ellers måske ikke ville have nået
- En forsvarende spiller klemmer sig ind mellem væggen og indersiden eller toppen af målet. Dette kan ofte afsløres af en hvid stribe hud hvor målkanten presser imod ydersiden/bagdelen af skulderen, hvormed blodet presse væk
- En forsvarende spiller holder i kanten af målet for at undgå at blive løftet af, eller blot for at spare kræfter
- En spiller der ligger og venter på en chance holder fast i målet for at undgå at blive skubbet væk i evt. tumult
- En forsvarsspiller der bruger kanten eller tremmerne på målet til at fikserer sig for at holde en angriber på afstand
- En spiller der med sin arm eller sit ben låser sig fast mellem væggen og kanten eller tremmerne på målet
- En spiller der kiler sig fast under yderkanten af målet med sit lår, sin skulder eller overarm for at undgå at flyde op eller for at undgå at blive flyttet af en boldbærende modspiller
- En angriber der med f.eks. låret fanger målet for at kunne trække sig ned til målet for at score

#### 5.1.9 At angribe en modstanders udstyr;

At angribe en hvilken som helst del af en modstanders udstyr. Dvs. maske, snorkel, finner, hætte eller badetøj.

Så snart en spiller griber fat i en del af en modstanders maske eller dækker glasset, skal der dømmes fribold, dette ligegyldigt om det er med vilje eller ej. Hvis dommeren vurderer at spilleren forsøgte/lykkedes med at rykke på masken skal der tildeles en udvisning. Et greb om en modstanders hoved eller en forbisvømmning må ikke være skyld i at en modstanders udstyr rykkes.

Det er ligeledes ulovligt at mase eller støde bolden mod en modstanders maske med vilje.

Det er forbudt at holde fast i, eller med overlæg berøre en modstanders maske eller snorkel.

Det er forbudt at gribe fat i/holde i en modstanders finner. Det er tilladt at skubbe til finnerne, for eksempel med siden af armen, hvis en af spillerne er i bold besiddelse.

Det er forbudt at gribe fat i /holde i en modstanders badetøj eller hætte. Ligeledes er det ikke tilladt at holde en modstander i et greb, hvor man kun har fat i stof, eller hvor ens fingre holder/er fanget i hættens, badetøjet eller disses snore osv.

Det er tilladt at berøre badetøj-/hætte-stoffet i et greb som ville være lovligt, hvis ikke tøjet/hættens havde været der.



#### 5.1.10 Kvælning;

At tage kvælertag om halsen. Det er lige meget hvilken del af synderens krop/udstyr der er skyld i kvælningen, eller om det er en tredje persons lemmer eller lign. eftersom dette kan gøre stor skade. Ved tvivlsspørgsmål afgøre dommeren det.

#### 5.1.11 Ukorrekt brug af bold;

5.1.11.a For en spiller, på et hvilket som helst tidspunkt under spilstop, at beholde, tage eller gemme bolden, når det er det andet hold der bør have den (ifm. fribold, **Team ball**, straffe eller scoring). Bolden skal slippes så den synker til bunden.

5.1.11.b At beholde bolden efter en dommerbold er dømt. Bolden skal enten slippes så den ryger til bunds eller gives til Landdommeren.

#### 5.1.12 Generel ukorrekt opførsel;

For en hvilken som helst spiller i vandet eller udskiftningsområdet, eller en ikke-spiller i udskiftningsområdet, at bryde reglerne i denne regel bog.

Holdet kan straffes med udvisning, også i sager hvor ikke-spillere i deres udskiftningsområde bryder reglerne (jf. regel 2.2.4.c)

Eftersom disse afsnit dækker beskrivende regler og for det meste ikke fastslår en straf, må dommeren vurdere de enkelte situationer ud fra, alvor, gentagelser, hvad der er at vinde, indflydelse på spillet, intentioner og mangel på respekt osv. og derved tildele passende straf i henhold til regel 6.1, 6.2 eller 6.3. Hvis et hold vedbliver at bryde reglerne rådes dommeren til at give udvisning hver gang, da dette har vist sig at være den mest effektive måde at ændre et holds opførsel på.

#### 5.1.13 **Holdning;**

At holde, skubbe, trække osv. i en modstander når hverken denne eller spilleren selv har bolden. At holde, skubbe, trække osv. er ulovligt, ligegyldigt hvilken del af kroppen der bruges.

Dette forbud er vigtigt for at vedholde et flydende spil af høj kvalitet. Dommerne skal derfor give advarsler og derefter udvisning, hvis opførslen vedvarer.

Dette er især brugbart i, men ikke begrænset til, de følgende situationer;

- En spiller der har spillet bolden videre bliver fortsat holdt
- En spiller i overfladen bliver holdt når han/hun forsøger at komme i position i forhold til holdets opspil
- En spiller der vil i position under mål bliver holdt og forhindret i at gøre dette
- To spillere jager den samme bold og den ene skubber/trækker i den anden før nogen af dem har bolden
- En spiller holder en modstander for at hjælpe en medspiller til at nå en bold først
- En spiller der aktivt 'svømmer' en anden spiller væk



Dommerne må give advarsler i henhold til regel 6.1 og derefter udvisninger.

5.1.14 Forhindring af fribold;

5.1.14.a Modstandere skal være uden for fribold afstandszonen (jf. regel 1.2.8) (hold en afstand på minimum 2 meter fra den der tager fribolden for at måtte deltage i spillet (jf. regel 6.2.5)

5.1.14.b Hvis en spiller er inden for 2 meter inden fribolden er taget, må denne person ikke forhindre friboldens udførelse eller deltage i spillet. Han/hun skal ud af afstandszonen før vedkommende kan deltage i spillet, også efter spillet er genoptaget og fribolden er taget.

Følges denne regel ikke, bør der første gang gives en advarsel. Herefter bør en udvisning gives for hver gentagelse.

5.1.15 At gemme bolden ved start:

Ikke at holde bolden synlig indtil 2 meter fra nærmeste modstander efter hver start eller genstart af kampen i henhold til regel 4.1.2.c.

5.1.16 At føre bolden ud af banen;

Bolden anses for at være ude af banen, når hele bolden er over overfladen eller udenfor banens sidelinie(r).

Den spiller, der aktivt forhindrer bolden i at falde mod bunden anses, for at være boldholderen.

Den spiller, der holder bolden når den føres ud af banen, anses for at være regelbryderen. Det er lige meget om bolden berører hovedet, kroppen osv. af en anden spiller, så længe denne ikke kan anses for rent faktisk at holde bolden.

Hvis en modstander løfter/skubber armen/hånden, der holder bolden, eller skubber spilleren der har bolden, anses den boldførende stadig for at være regelbryderen.

Hvis ingen spiller holder bolden dømmes fribolden mod den spiller der sidst rørte bolden.

Hvis to spillere holder bolden ved brug af arme/ben/hænder/osv., så bør der dømmes dommerbold.

5.1.17 At holde i 'faste punkter' i bassinet under kampen;

Under kampen og i infight om bolden må spillerne ikke benytte faste punkter i bassinet som f.eks. kanter, stiger, render eller startskamler (jf. regel 1.2.1)

Dette er især brugbart i, men ikke begrænset til, de følgende situationer;



- Under en blokering i overfladen holder en spiller fast i renden eller bassinkanten eller han/hun står på den lille afsats
- På et hvilken som helst tidspunkt i spillet bruger en spiller bassinkanten, og for eksempel en startskammel til at dykke direkte ned i en situation i eller lige under overfladen

På den anden side er det lovligt at benytte disse faste punkter til tider;

- Ved start af halvlege at holde fast i renden eller bassinkanten for at få en god start position til når starten går
- For en forsvarsspiller at sætte af på afsatsen for at komme hurtigere ned til målet
- At holde i renden, bassinkanten, startskamler og lign. for at hvile
- At bruge hvad som helst for at komme ud af vandet

#### 5.1.18 Bevidst forsinkelse af spillet;

Hvis et hold bevidst forsinker kampens afvikling må dommeren tildele en advarsel og derefter udvisninger. (Den sidste spiller til at forsinke spillet er den der gives udvisningen). Hvis nødvendigt kan spilletiden forlænges (jf. regel 3.1.10).

Dommerne skal give holdene en rimelig tid til at svømme på plads, rette udstyr der er blevet rykket af en modstander osv. Dommerne rådes til at være fleksible i forhold til udskiftninger, når et hold har en skadet spiller, eller hvis situationen ellers fordrer det.

Dette er især brugbart i, men ikke begrænset til, de følgende situationer;

- Et hold der er foran spiller ikke efter sportens intentioner; for eksempel en spiller der låser bolden i fosterstilling når en modstander kommer i nærheden
- Et hold bruger unødvendigt lang tid i alle situationer, hvormed de næsten skaber en ekstra time-out
- I kampe, der ikke er med effektiv spilletid, bruger et hold gentagne gange unødvendigt lang tid på fribolde og lign.

#### 5.1.19 Regelbrud for at forhindre scoring;

Et hvert regelbrud foran eller på vej mod målet, som hindrer en forholdsvis sikker scoring.

I grænsetilfælde hvor dommeren ikke er sikker på, om det er en 'forholdsvis sikker scoring' kan han/hun nøjes med at tildele en udvisning.

Dette er især brugbart i, men ikke begrænset til, de følgende situationer;

- En forsvarende spiller kiler sig fast mellem væggen og indersiden af målet, når angriberen forsøger at flytte den forsvarende spiller fra målet
- En forsvarende spiller der holder i målets kant eller tremmer når en angriber forsøger at flytte ham/hende
- En forsvarende spiller bruger målets kant eller tremmer som modstand for fjerne en angriber i god position til at score
- En forsvarende spiller flytter en angriber, som ikke har bolden, væk fra målet når det angribende hold er i god position til at score



- Når en eller flere spillere fra samme hold, holder en modstander, der vil fortsætte mod målet efter en aflevering, hvorved de forhindre angriberne at være i overtal.

Dommeren bør være opmærksom på, at der normalt kun gives straffe eller udvisning. I tilfælde af usportslig eller voldelig optræden (jf. regel 5.1.1 og 5.1.2), anbefales det at give både straffe og udvisning.



## **6 Straf**

### **6.1 Advarsler**

#### **6.1.1 Grunde for tildeling af advarsler;**

En advarsel gives til en spiller, eller et hold, for at ændre uønsket opførsel, når andre straffe anses for at være for hårde.

En advarsel kan gives til en hvilken som helst spiller eller hold for brud på en hvilken som helst regel i dette regelsæt eller for upassende eller provokerende opførsel.

Der er generelt to grunde til at en dommer tildeler advarsler:

6.1.1.a For at ændre uønsket opførsel.

6.1.1.b For at advare en spiller om at hvis han/hun fortsat bryder reglerne vil han/hun blive bortvist i henhold til regel 3.1.6.b.

Når ikke advarslerne har den ønskede effekt på opførslen, rådes der til at benytte direkte udvisninger i stedet (jf. 5.1).

#### **6.1.2 Tid til advarsel;**

6.1.2.a Dommeren må stoppe spillet for at give advarslen. Spillet startes derefter med en fribold, til holdet der ikke begik regelbruddet.

6.1.2.b Dommeren kan give advarslen under et andet stop i spillet. I dette tilfælde genstartes spillet, som det ellers ville, hvis ikke en advarsel var blevet tildelt.

#### **6.1.3 Information om advarsel;**

Spilleren eller holdet gives advarslen verbalt og visuelt. Advarslen skal noteres i kampjournalen. Optimalt gøres begge hold opmærksomme på grunden til advarslen. Hold lederne/anføre skal reagere på hidkaldelse fra dommerne.

#### **6.1.4 En spiller der fortsætter opførslen;**

6.1.4.a Hvis en spiller fortsætter den opførsel der afstedkom advarslen til ham/hende, skal dommeren tildele en udvisning hver gang han/hun bryder den samme regel resten af kampen.

6.1.4.b Hvis en spiller flere gange varsles mod, eller er skyld i, spilstop på grund af forskellige regelbrud, bør dommeren vurdere om spilleren udviser foragt for reglerne, dommerne, modstandere osv. og overveje brug af udvisninger (jf. regel 5.1.1) eller bortvisning af spilleren i henhold til regel 3.1.6.b.

#### **6.1.5 Holdet fortsætter opførslen – Holdadvarsler;**

6.1.5.a Hvis to spillere på samme hold begår det samme regelbrud, betragtes den anden advarsel som en holdadvarsel. Dommeren skal give et visuelt signal (jf. Regel 3.1.10).



I resten af kampen skal enhver spiller på holdet der begår det samme regelbrud, tildeles en udvisning.

- 6.1.5.b Hvis et hold flere gange varsles mod, eller er skyld i, spilstop på grund af forskellige regelbrud, bør dommeren vurdere om holdet udviser foragt for reglerne, dommerne, modstandere osv. og overveje brug af udvisninger (jf. regel 5.1.1).

## **6.2 Fribold**

### 6.2.1 Grunde til fribold;

En fribold kan tildeles af dommeren for brud på reglerne 5.1.7 - 5.1.18.

### 6.2.2 Markering af fribold;

Dommeren giver signalet for fribold, mod holdet der har lavet fejlen. Fribolden noteres i kampjournalen.

### 6.2.3 Det regelbrydende holds håndtering af bolden;

Holdet, der har begået fribolden, skal lade bolden falde til bunds. Hvis ikke dette gøres kan det tolkes som et forsøg på at sinke modstanderen, hvilket kvalificerer til en udvisning eller minimum en advarsel (jf. regel 5.1.11).

### 6.2.4 Placering af fribolden;

Fribolde tages altid af en spiller i overfladen.

- 6.2.4.a En fribold der tildeles på holdets egen banehalvdel skal tages fra midten af banen.

- 6.2.4.b En fribold der tildelt på modstandernes halvdel skal tages, der hvor forseelsen fandt sted, men ikke nærmere end 3 meter fra det forsvarende holds udgangslinie.

### 6.2.5 Udførelsen af fribolde;

- 6.2.5.a En spiller i overfladen, med den korrekte placering, holder bolden; Han/hun er den der tager fribolden. Hvis denne holder bolden i overfladen, skal dommeren tage det som tegn på, at han/hun ønsker at starte spillet. Dommeren skal starte spillet, så snart han/hun finder det forsvarligt i forhold til hans/hendes andre dommerpligter. Hvis den der tager fribolden holder bolden under vand, skal dommeren tage det som et tegn på at han/hun ønsker mere tid før fribolden tages. Dommeren bør give rimelig tid, før han/hun starter spillet.

- 6.2.5.b Alle spillere fra det modsatte hold skal holde sig ude af fribold afstands zonen (jf. regel 1.2.8) indtil fribolden er blevet spillet. Alle modstandere inden for fribold afstands zonen er fejlplaceret og har automatisk diskvalificeret sig selv fra at deltage i spillet, indtil han/hun igen er uden for zonen. Det er lige meget om der er givet startsignal til



fribolden og spilningen er udført, spilleren skal stadig ud af zonen, før han/hun igen må deltage i spillet.

6.2.5.c Den der tager fribolden skal spille bolden inden for 3 sekunder efter startsignalet. Han/hun må ikke skifte geografisk position i vandet, før bolden er givet videre. Den der tager fribolden skal fysisk give helt slip på bolden, før han/hun må få den igen.

6.2.5.d En modstander der ikke overholder de krævede 2 meters afstand fra den der tager fribolden, og som deltager i spillet, før han/hun igen er uden for afstandszone, skal have en advarsel og derefter udvises hver følgende gang han/hun gentager forseelsen (jf. regel 5.1.14).

#### 6.2.6 Signal til start af fribold;

Fribolden startes af den dommer, som afbrød spillet. Dette frafalder dog hvis der samtidigt gives en advarsel eller udvisning eftersom Landdommeren skal have styr på den straffede spiller, dommerjournal, tiden osv. Det er derfor Landdommeren, der i disse situationer starter spillet igen.

#### 6.2.7 Forkert udført fribold;

Hvis ikke fribolden udføres korrekt, tildeles modstanderholdet en fribold.

### 6.3 Udvisning

#### 6.3.1 Udvisning;

6.3.1.a En udvisning medfører, at spilleren skal gå direkte til strafbænken og blive der, indtil de 2 minutters effektiv spilletid er gået. Ingen andre personer har lov at være i strafområdet. Spilleren må gerne være sammen med sit hold under timeout og i halvlege og også i tiden mellem sudden death og straffe konkurrence.

6.3.1.b Tiden for udvisningen stoppes og startes når også kampuret stoppes og startes.

6.3.1.c Holdet skal spille den fulde varighed af udvisningen med en spiller mindre i vandet.

6.3.1.d Hvis den udviste spiller var skyld i et straffe (jf. regel 5.1.19 / 5.1.1) eller udvisningen blev tildelt efter (eller samtidigt med) straffet, så starter udvisningstiden først, efter den normale kamp bliver genoptaget efter udførelsen af straffet.

6.3.1.e Det andet hold tildeles en fribold.

6.3.1.f Hvis ikke dommeren ved hvilken spiller begik regelbruddet, eller hvis en ikke-spiller i udskiftningsområdet var skyld i udvisningen, skal dommeren bede holdet vælge en spiller, eller selv udvælge en hvis ikke holdet reagerer derpå.



- 6.3.1.g Hvis en udvist spiller ikke straks går til straffebænken, eller hvis han/hun på nogen måde udviser foragt for afgørelsen eller andre personer kan han/hun tildeles en yderligere udvisning, hvilket resulterer i en 2+2 minutters udvisning. De to udvisninger betragtes som separate udvisninger f.eks. i forhold til regel 6.3.6. En spiller der fortsætter denne opførsel bortvises i henhold til regel 3.1.6.b.
- 6.3.1.h Hvis en udvisning tildeles for brud på regel 5.1.3 (for mange spillere i vandet), skal dommeren sikre sig, at der er det korrekte antal spillere i vandet før spillet genoptages.
- 6.3.1.i Udvisninger kan gives for brud på reglerne 5.1.1 og 5.1.2 (Usportslig eller voldelig optræden) også lige efter kampen er overstået, hvis opførslen har relation til kampen. Udvisningerne skal noteres som normalt i kampjournalen.
- 6.3.2 Grund til udvisning;
- En udvisning kan tildeles af en dommer for brud på reglerne 5.1.1. – 5.1.12, Eller efter gentagne brud på en hvilken som helst regel.
- Det bør bemærkes at brud på reglerne 5.1.7 – 5.1.12 alternativt kan straffes med en fribold. Dommeren bør vurdere, hvorvidt der skal tildeles udvisning eller fribold baseret på bl.a.; potentielt eller reelt tildelt skade, hensigt, gentagelse, potentiel vinding og den overordnede udvikling samt tonen i kampen.
- 6.3.3 Det regelbrydende holds håndtering af bolden;
- Det regelbrydende hold skal lade bolden falde til bunds. Hvis ikke dette gøres, kan det tolkes som et forsøg på at sinke modstanderen, hvilket kvalificerer til en udvisning eller minimum en advarsel (jf. regel 5.1.1 og 5.1.11).
- 6.3.4 Spilleren der er skyld i udvisningen;
- Når forseelsen sker skal spilleren der har begået den gå direkte til straffebænken for afsoning af de 2 minutter, når dommeren kræver det.
- Den udviste spiller bør være i udvisningszonen før dommeren genstarter kampen.
- 6.3.5 Signaler ved afslutning af udvisning;
- Straffebænken skal befinde sig op ad, men tydeligt adskilt fra udskiftningsområdet. Når der er 10 sekunder tilbage af udvisningen løfter Landdommeren, eller en assistent, sin arm. Ved udvisningens udløb sænkes armen klart. I løbet af de sidste 10 sekunder af udvisningen må den udviste spiller igen bevæge sig ind i udskiftningsområdet, men han/hun eller en spiller der udskifter denne må ikke hoppe i vandet, før de fulde 2 minutter er gået (jf. regel 3.1.10).
- 6.3.6 Annullering af udvisning før den fulde tid er gået;



Hvis et hold er i undertal grundet en udvisning, og modstanderen scorer, vil den tidligst dømte udvisning anses for værende udstået.

Hvis holdene har lige mange spillere på straffebænken, anses ingen af dem for at være i undertal. Hvis et hold har en bortvist spiller (grundet 3.1.6.a eller 3.1.6.b) og begge hold har en spiller udvist, anses ingen af holdene for at være i undertal, selvom det ene hold har en spiller mere i vandet.

Bemærk at en spiller der er bortvist i henhold til reglerne 3.1.6.a eller 3.1.6.b anses for ikke at være udvist og udfører ikke sin straf i straffezone.

**Denne regel er også gældende under straffe.**

#### 6.3.7 Udvisninger under straffe konkurrencer;

Specielle regler der er gældende ved straffe konkurrencer er givet i reglerne 4.3.5.b og 4.3.5.c.

### 6.4 Straffe

#### 6.4.1 Årsag til straffe;

Et straffe kan blive tildelt for overtrædelse af regel 5.1.19.

#### 6.4.2 Det forsvarende holds håndtering af bolden;

Holdet som begår regel bruddet skal slippe bolden så den falder til bunden af bassinet. Hvis dette ikke sker, kan det fortolkes som en provokerende handling eller en forsøg på at forhale det modsatte holds spil, og kvalificeres til en direkte udvisning eller minimum en advarsel. (jf. regel 5.1.1 og 5.1.11)

#### 6.4.3 Tid til straffe;

#### 6.4.4 En straffe udføres inden for effektiv spilletid, og om nødvendigt skal spilletiden udvides med henblik på at færdiggøre den straffet

#### 6.4.5 Afvikling af straffe;

6.4.5.a Straffet bliver udført af en spiller fra hvert hold foran det forsvarende holds mål.

6.4.5.b Ingen af spillerne må være en spiller som udstår en udvisning, eller en bortvist spiller.

6.4.5.c Holdes vælger selv den spiller som skal udføre straffet. Resten af spillerne skal uden for spilleområdet når straffet udføres. De må gerne være i udskiftningsbanen.

6.4.5.d Angriberen starter fra midten af banen.

6.4.5.e En vanddommer giver bolden til angriberen.



- 6.4.5.f Forsvaren skal befinde sig over sit mål og må ikke bevæge sig mere end 2 meter væk fra bassin væggen, ved starten.
  - 6.4.5.g Start signalet afgives af landdommeren. Signalet er det for start spil; en lang uafbrudt lyd.
  - 6.4.5.h Målmanden må ikke angribe angriberen før de begge er dykket ned.
  - 6.4.5.i Angriberen har 45 sekunder til at score.
  - 6.4.5.j Når målmanden er dykket skal han/hun være inden for rækkevidde af målet hele tiden. Dette betyder at målmanden må vælge enhver position (siddende, liggende osv.), men skal hele tiden kunne røre mål hvis han strækker sin arm eller sit ben uden at ændre kroppens position.  
Målmanden må ikke frivilligt bevæge sig væk fra målet, hvis han/hun bliver trukket væk fra målet skal han/hun svømme tilbage til målet når han/hun ikke bliver holdt længere.
  - 6.4.5.k Målmanden må ikke tage angriberen med til overfladen, det skal understreges at det er bolden som skal føres til overfladen.
  - 6.4.5.l Både angriber og målmanden må dykke op og ned under straffet.
  - 6.4.5.m Dommeren må ikke informere holdene om hvor lang tid der er tilbage af de 45 sekunder. Holdene må gerne informere fra deres egen side af udskiftningsområdet.
- 6.4.6 Straffet er færdigt:
- 6.4.6.a Når angriberen score.
  - 6.4.6.b Når målmanden får bolden under kontrol og løfter den over vand overfladen.
  - 6.4.6.c Når spillet stoppes pga. overtrædelse af en regel fra en af spillerne. (jf. regel 6.4.7 og 6.4.8)
  - 6.4.6.d Når der er gået 45 sekunder uden scoring.
- 6.4.7 Ulovlig opførsel af forsvaren;  
Hvis straffet blev afbrudt pga. ulovlig optræden af det forsvarende hold, så skal der gives et nyt straffe.  
  
Spilleren der var skyld i dette, skal tildes en 2 minutters udvisning, som skal afsones efter straffets udførelse.  
  
Tiden for udvisningen starter når normalt spil starter, efter straffe udførelsen.
- 6.4.8 Ulovlig opførsel af angriberen;



Hvis straffet er afbrudt pga. ulovlig optræden af det angribende hold, så skal kampen startes som ved start af en halvleg. (jf. regel 4.1.1.)

#### 6.4.9 Straffe konkurrence;

Specielle regler for straffe konkurrencer er specificeret i regel 4.3.5.b og 4.3.5.c.

### 6.5 Fordels regel og forsinket kald

Brug af regel 6.5.1 og 6.5.2 vil gøre spillet mere flydende. På den anden side kan det også frustrere, det hold som overholder reglerne, og tilskynde det hold som ikke overholder reglerne, til at fortsætte med at bryde reglerne, da det vil virke som om, at dommerne ikke ser overtrædelserne. Dommerne bør derfor være opmærksomme på den generelle stemning i kampen og overveje brugen af advarsler og frikast i stedet for at bruge fordelsreglen og forsinket kald.

Hverken fordelsreglen eller forsinket kald skal bruges hvis overtrædelserne giver en udvisning (jf. regel 3.1.6.a og 3.1.6.b).

#### 6.5.1 Fordels regel;

Hvis dommeren noget tidspunkt under spillet beslutter, at en regel overtrædelse ikke påvirker den fordel, som holdet i besiddelse, kan spillet få lov til at fortsætte, som om den lovovertrædelse ikke havde fundet sted. Dette betegnes som "at spille fordelsreglen".

Hvis overtrædelserne er af gentagende karakter, anbefales det ikke at bruge fordelsreglen.

Hvis overtrædelserne er af voldelig karakter, bør fordelsreglen ikke blive brugt.

#### 6.5.2 Forsinket kald;

Når en dommer bedømmer at en overtrædelse ikke påvirker den fordel som det forurettede hold har, så må dommeren lade spillet kortvarigt fortsætte, for at se hvorledes situationen udvikler sig. Hvis det forurettede hold ikke kan drage fordel af situationen, bør advarslen/frikastet/udvisningen/straffet skal dømmes.

Dette er specielt, in ikke kun i følgende situationer;

- Det forsvarende hold bruger ufine tricks for at forsvarer målet og dommeren venter for at checke om der alligevel bliver scoret.



## 7 Organisation

- 7.1.1 Ansvar for spilleområdet;  
Den organiserende klub eller forening er ansvarlig for at sikre at spilleområdet, mål og bold er i overensstemmelse med reglerne.
- 7.1.2 Ansvar for regel ændringer i et givent mesterskab;  
Den organiserende klub eller forening er ansvarlig for anmeldelse af enhver regel ændring gældende for mesterskabet. For verdens eller zone mesterskab, skal ændringer accepteres af CMAS forhånd.
- 7.1.3 Ansvar for personale;  
Den organiserende klub eller forening er ansvarlig for at stille personel til kamp protokol bordet og andre nødvendigheder for at holde kamp protokollen.
- 7.1.4 Ansvar for bolde;  
Den organiserende klub eller forening er ansvarlig for at levere mindst en bold for både herrerne og damernes kampe, der opfylder kravene. De er også ansvarlige for at levere net eller spande til alle kamp boldene.
- 7.1.5 Ansvarlig for udstyr til dommerne;  
Den organiserende klub eller forening er ansvarlig for at levere dykkerflasker til vand dommerne. Dykkerflaskerne enheder skal være egnet for de hurtige bevægelser for at følge spillerne i bassinet, dvs. ikke at være store veste med vandfyldte lommer osv. Regulatorerne bør kunne virke i alle positioner, da dommere ofte vil ligge på ryggen, stå på hovedet osv.  
  
Den organiserende klub eller forening er ansvarlig for at levere blybælter, hvor vægten nemt kan justeres.
- 7.1.6 Spillerne spiller på eget ansvar.

Inklusive 5 bilag.

DEN GÆLDENDE ORDLYD AF DISSE REGLER ER DEN ENGELSKE VERSION



# 8 Bilag Bilag 1

Spille område

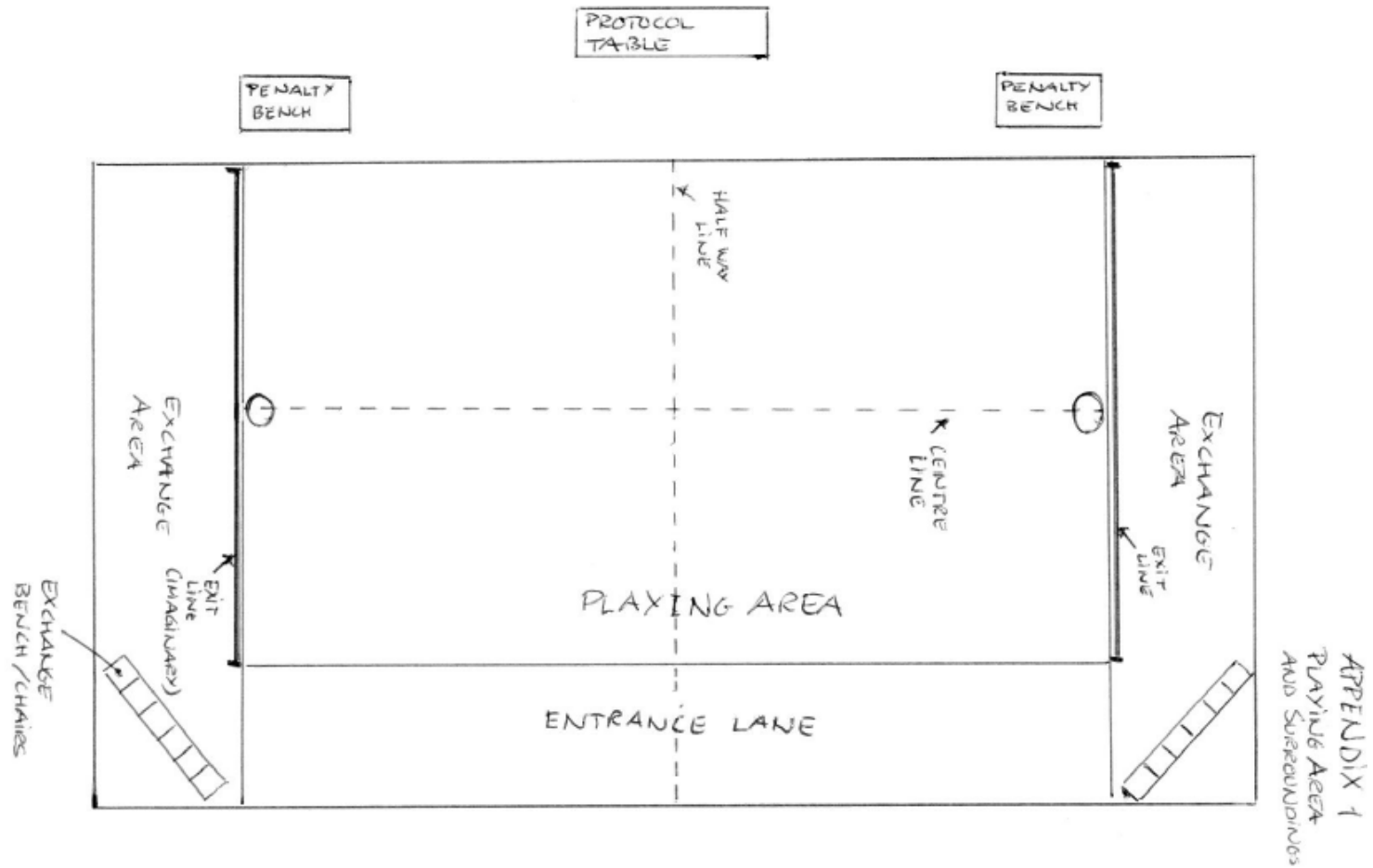



## Bilag 2

### Mål

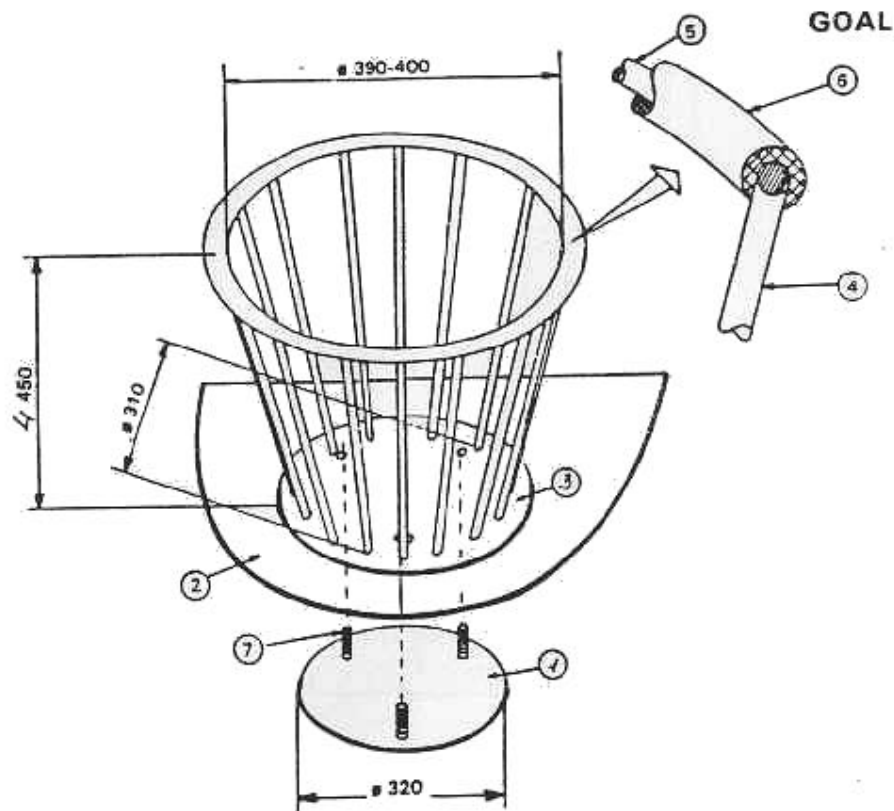

Pos.	No.	Beskrivelse	Materiale
8	3	Møtrik M 10	rustfrit
7	3	Pindbolt, M 10 x 25	rustfrit
6	1	Blødt stykke	neoprene
5	1	Rundt stål stang, 10 Ø x 1350	rustfrit
4	16	Rundt stål stang, 10 Ø x 455	rustfrit
3	1	Skive, 320 Ø x 5	rustfrit
2	1	Skive, r = 700, t = 5	gummi
1	1	Skive, 320 Ø x 1,5	rustfrit



## Bilag 3

### Fyldnings- og håndterings-instruktioner for undervands rugby bolde

Omkreds for kvinder:	490 - 510 mm
Omkreds for mænd:	520 - 540 mm
Negativ opdrift:	1000 - 1250 mm/s

#### 1. Udstyr nødvendigt for at fylde bolde:

- 1 fodbold pumpe – i plastic hvis muligt
- 1 basketball fylde nål (2 mm Ø x 30 mm lang)  
alternativ: Sprøjte pumpe, f.eks. have sprøjte (kvalificeret til at operere på 3 bar). Et messing rør 2 mm Ø x 30 mm langt, skal være loddet fast i spray åbningen\*. Sådanne rør kan købes i ethvert byggemarked. Eller spørg enhver slagterforretning for at låne deres injektions pumpe og forbind slangen med adapter og fylde nålen.
- 1 Messing rør 2 mm Ø x 200 mm lang\*  
(\* røret skal afrundes i den ene ende før den bruges)
- 1800 g almindeligt salt
- 1 beholder med 5 liter vand opvarmet til ca. 50 °C

#### 2. Fylde Procedure:

Opløs saltet fuldstændigt før det bliver fyldt i sprøjte pumpen. Under fyldningen skal bolden puttes i kold vand for at beskytte plasticens elasticitet.

Indsæt (sæbede) påfyldnings nål forsigtigt i kugleventilen. Klem alt luft ud. Fyld fodbold pumpen med saltvand og pres det ind i bolden. Gentag dette indtil bolden har en omkreds på 570 mm. Denne trættende procedure er ikke nødvendig når man bruger den ”alternative” metode. Efter 24 timer skal man indsætte det afrundede rør på 200 mm (bold ventilen nedad). Pres gennem og tillad al luften at undslippe. Dræn også slatvand indtil en omkreds på 520 - 540 mm er nået.

Der må ikke være nogle ”glug” lyde mere!

En fyldt bold vejer 3000 g ± 20 g.



### **3. Overflade behandling – for at forbedre grebet:**

Gnub den tørre overflade med sandpapir korn 600, indtil den ikke skinner mere, når den holdes op mod solen. Skær omhyggeligt alle frynser væk.

***OBS: Brug af mere grovkornet sandpapir gør bolden ustabil.***

Pentagonen falmede pga. slibningen det kan afhjælpes ved brug af EDDING 800 vandtæt farvekridt. Bolden vil være klar til brug efter en tørre tid på 12 timer.

### **4. Håndtering og pleje:**

For at opretholde sin rundhed skal bolden hænges op i et net! Fra tid til anden, eller før begyndelsen af en sæson, skal bolden rengøres grundigt (med sæbe eller lignende). Malearbejdet af pentagonerne kan også være tilrådeligt efter længere tids brug.



## Bilag 4

### Spiller hændelsesrapport, undervands rugby

Til sammenslutningen af \_\_\_\_\_ nationale under vands rugby team.

I turneringen \_\_\_\_\_

Dato: \_\_\_\_\_

spilleren \_\_\_\_\_

blev udvist under en kamp mellem

\_\_\_\_\_ og \_\_\_\_\_.

Spilleren var udvist efter regel 3.1.6.a, "Usportslig eller voldelig optræden";

- Voldelig adfærd
- Andet (provokerende, truende osv.)

Yderligere oplysninger (hvis påkrævet).

Den spiller var/var ikke yderligere udvist for mere end én kamp/fra turneringen

- Den sanktion, der tildeles anses for rimelig, og der bedes ikke om yderligere handling for denne hændelse
- Den ledende dommer i turneringen kræver at det nationale forbund for spilleren træffer passende foranstaltninger for at forhindre fremtidige gentagelser.

Ledende dommer

\_\_\_\_\_